



Batterie IQ 5P avec FlexPhase

IQ Battery 5P avec FlexPhase est un système tout-en-un couplé au courant alternatif, puissant, fiable, simple et sûr. La batterie peut être utilisée de manière flexible dans des applications monophasées et triphasées. Elle a une capacité énergétique totale utilisable de 5,0 kWh et comprend six micro-onduleurs IQ8T-BAT intégrés fournissant jusqu'à 3,84 kVA de puissance continue en configuration monophasée et 1,28 kVA de puissance continue par phase en configuration triphasée.

Composants du système énergétique Enphase



Contrôleur de système IQ 3 INT

Le contrôleur système est un boîtier intégré contenant tous les composants nécessaires au fonctionnement de secours en cas de panne du réseau.



Micro-onduleurs IQ

Les micro-onduleurs de la série IQ concentrent plus de puissance dans moins d'espace que les autres systèmes solaires sur les toits et rendent l'énergie solaire sur les toits plus productive, fiable, intelligente et sûre.



Combinateur IQ 2 EU 3P

L'IQ Combiner 2 EU 3P est une solution plug-and-play pré-câblée avec IQ Gateway Metered, IQ Relays, Communications Kit 2, disjoncteurs et RCD.



Batterie IQ 5P avec accessoires FlexPhase

Les poignées de levage sont réutilisables et facilitent le processus d'installation. Le socle permet le montage au sol de la batterie.

Puissant

- Fournit jusqu'à 3,84 kVA de puissance continue en configuration monophasée et 1,28 kVA de puissance continue par phase en configuration triphasée
- Comprend six IQ8T-BAT intégrés Micro-onduleurs

Fiable

- Garantie limitée de 15 ans
- Refroidit passivement sans pièces mobiles ni ventilateurs
- Utilise la communication filaire pour une communication rapide et connexion cohérente
- Mise à jour du logiciel et du micrologiciel à distance

Simple

- Système de batterie couplé au courant alternatif entièrement intégré
- S'installe et se met en service facilement
- Prend en charge les modes d'autoconsommation et de sauvegarde complète. Prend en charge l'optimisation basée sur l'IA pour gérer les tarifs dynamiques
- Offre aux propriétaires une surveillance et un contrôle à distance depuis l'application Enphase
- Composants remplaçables sur le terrain

Sûr

- Conforme à la norme UL 9540A, la norme industrielle la plus élevée en matière de sécurité des batteries
- Utilise la chimie du phosphate de fer et de lithium (LFP) pour une sécurité et une longévité maximales



Batterie IQ 5P avec FlexPhase

DÉTAILS DU PRODUIT			
Code de commande	—	Batterie IQ-5P-3P-INT	
Description	—	La batterie IQ Battery 5P avec FlexPhase est une batterie couplée au courant alternatif (convertible entre monophasé et triphasé) ¹ avec des micro-onduleurs IQ8T-BAT intégrés et un système de gestion de batterie (BMS) avec contrôleur de batterie	
SORTIR	UNITÉS	Monophasé	TRIPHASÉ
Puissance apparente de sortie nominale (continue)	kVA	3,84 ou 3,682	3,84 (1,28 par phase)
Courant de sortie nominal	UN	16,70 ou 163	16,7 (5,56 par phase)
Courant de sortie maximal (3 secondes) ⁴	UN	32	32 (10,67 par phase)
Courant de sortie maximal (10 secondes) ⁴	UN	24	24 (8 par phase)
Tension nominale	VAC	230 VL-N	230 VL-N, 400 VL-L
Plage de tension nominale	VAC	213–253	213–253 (par phase)
Fréquence nominale	Hz	50	
Plage de fréquence nominale	Hz	47,5–51,5	
Facteur de puissance, connecté au réseau (réglable)	—	0,8 en avance... 0,8 en retard	
Facteur de puissance, sauvegarde	—	1,0 en avance... 1,0 en retard	
Efficacité aller-retour du courant alternatif ⁵	%	90	
Modes de fonctionnement	—	Autoconsommation, sauvegarde complète ⁶	
MODULE DE BATTERIE	UNITÉS		
Capacité utile	kWh	5.0	
Efficacité aller-retour en courant continu ⁷	%	96	
Tension nominale continue	V	76,8	
Température ambiante de fonctionnement (charge) ⁸	°C	-20 à 50	
Température ambiante de fonctionnement (décharge) ⁹	°C	-20 à 55	
Chimie	—	Phosphate de fer et de lithium (LFP)	
DONNÉES MÉCANIQUES	UNITÉS		
Dimensions (H × L × P)	mm	980 × 550 × 188	
Soulever des poids	kg	69,5	
Poids total installé	kg	82,95	
Boîtier de batterie IQ	—	Extérieur-IP55	
Boîtier de micro-onduleur IQ8T-BAT	—	Extérieur-IP67	
Refroidissement	—	Convection naturelle	
Humidité relative (sans condensation)	%	5–95	
Altitude	m	<2500	
Montage	—	Montage mural (inclus) ou montage sur piédestal (vendu séparément)	
INTERFACES DE COMMUNICATION			
Communication	—	Communication de contrôle filaire	
Surveillance	—	Options de surveillance de la plateforme d'installation Enphase et de l'application Enphase ; intégration API	
NORMES			
Conformité au réseau	—	EN 62040.1, VDE AR-N 4105:2018, générateur TOR type A V1.2 2022, directive ÔVE R25:2020-03	
je	—	CE, EFT, ESD, surtension, chutes et interruptions de tension, CRF	
Module de cellule de batterie	—	CEI 62619:2017, ONU 38.3, UL1973	
Onduleur	—	EN 62109-1, EN 62109-2, EN 62909-1:2017, EN 50549-1:2019	
Déclaration de conformité CE10	—	Directive 2014/30/UE relative à la compatibilité électromagnétique (CEM), Directive 2014/35/UE (Basse tension) Directive 2011/65/UE relative à la limitation de l'utilisation de certaines substances dangereuses dans les équipements électriques et électroniques (RoHS), Directive 2014/53/UE relative à la mise à disposition sur le marché d'équipements radioélectriques (Directive sur les équipements radioélectriques, RED), Directive 2006/66/CE relative aux batteries	

¹ La configuration par défaut est réglée sur monophasée. Pour passer à une configuration triphasée, reportez-vous aux instructions fournies dans le QIG.

La puissance apparente continue de sortie pour la configuration monophasée est de 3,68 kVA pour l'Autriche et la Suisse.

Le courant de sortie nominal pour la configuration monophasée est de 16 A pour l'Autriche et la Suisse.

⁴ Pendant l'opération de sauvegarde.

5 CA vers batterie vers CA à une puissance nominale de 1,92 kVA, à 25°C et en début de vie.

Pour le mode de sauvegarde, le contrôleur système IQ 3 INT est requis.

7 Au début de la vie.

Une réduction de la puissance de charge se produit à des températures inférieures à 15 °C et supérieures à 45 °C.

Une réduction de la puissance de décharge se produit à des températures inférieures à 5 °C et supérieures à 50 °C.

Le texte intégral de la déclaration de conformité de l'UE (DoC) est disponible sur <https://www.enphase.com>.

GARANTIE LIMITÉE	
Garantie limitée	>60% de capacité, jusqu'à 15 ans ou 6000 cycles ¹¹
CONTENU DE LA BOÎTE (CODE DE COMMANDE : IQBATTERY-5P-3P-INT)	
Batterie IQ 5P avec FlexPhase	Unité de batterie de base IQ Battery 5P avec six micro-onduleurs IQ8T-BAT intégrés
Couvercle d'identification et couvercle de conduit	Couvercle d'identification de la batterie IQ ainsi que quatre couvercles de conduit, deux pour les côtés gauche et droit de l'unité
Support de montage inférieur et bouclier de protection supérieur	Support de montage inférieur pour le montage de l'unité de batterie sur le mur et un bouclier de protection supérieur
Vis de blocage M5	Deux vis de verrouillage M5 pour fixer l'unité de batterie sur le support de montage inférieur
Vis de mise à la terre M4	Deux vis de mise à la terre M4 pour fixer le blindage de protection supérieur sur le support de montage inférieur
Vis de mise à la terre du couvercle ID M5	Deux vis de mise à la terre du couvercle d'identification M5 pour les exigences EMI/EMC
Colliers de serrage	Six serre-câbles pour fixer les câbles de terrain à l'unité
Connecteur de contrôle (CTRL)	Un connecteur CTRL préinstallé et un connecteur CTRL de rechange sans résistance pour le câblage CTRL
Connecteur de contrôle (CTRL) avec résistance	Un connecteur CTRL préinstallé et un connecteur CTRL de rechange avec résistance pour le câblage CTRL
Guide d'installation rapide (QIG)	Instructions d'installation de la batterie IQ 5P avec FlexPhase
Connecteur de vidange de contrôle (CTRL)	Un connecteur de vidange CTRL préinstallé et un connecteur de rechange pour le câblage CTRL
Gabarit de perçage	Un gabarit de perçage pour marquer les emplacements de perçage sur la surface de montage
ACCESSOIRES ET PIÈCES DE RECHANGE	
Batterie IQ-5P-3P-INT-RMA	Stockage de batterie Enphase IQ Battery 5P : Intérieur/Extérieur (INT) pour remplacement
B305-CX-0550-O	Couvercle de batterie IQ Battery 5P uniquement (comprend un couvercle d'identification)
B305-CP-096-O	Plaques de conduit IQ Battery 5P uniquement (comprend quatre couvercles de conduit, deux pour les côtés gauche et droit de l'unité)
B05-WB-0543-O	Support mural IQ Battery 5P uniquement (comprend un support mural et un bouclier supérieur)
B05-PM-0550-O	Support de socle pour batterie IQ 5P
Batterie IQ-HNDL-5	Un jeu de poignées de levage IQ Battery 5P (comprend une poignée de levage côté gauche et une poignée de levage côté droit)
B305-ACFB-080-O	Carte de filtre CA 5P IQ Battery uniquement (comprend les circuits imprimés de la carte de filtre CA)
B305-BMSIA-0490-O	Carte BMS 5P IQ Battery uniquement (comprend un PCBA de carte BMS d'INT)
B305-IICS-0524-O	Interrupteur de commande interne IQ Battery 5P uniquement. Comprend un interrupteur de commande interne préinstallé sur le couvercle de câblage IQ Battery 5P (INT)
B305-CANBI-042-O	Carte de communication de contrôle IQ Battery 5P uniquement (comprend un PCBA de communication de contrôle)
IQ8T-BAT-RMA	Micro-onduleur Enphase IQ8T-BAT pour batterie IQ 5P avec FlexPhase
B305-TBL-077-O	Bornier de ligne 5P pour batterie IQ
B305-TBN-077-O	Bornier neutre 5P pour batterie IQ
B305-TBG-077-O	Bornier de terre 5P pour batterie IQ
B305-FUSE-085-O	Fusible 5P de la batterie IQ
B305-TBJ-085-O	Cavalier 5P de la batterie IQ
COMPATIBILITÉ	
Combinateur IQ 2 EU 3P	XI Q-EURO-230-3P-4-2
Batterie IQ 5P	Batterie IQ-5P-1P-INT
Passerelle IQ mesurée	ENV-S-EM-230
Relais IQ (monophasé et triphasé)	Q-RELAY-1P-INT et Q-RELAY-3P-INT
Kit de communication 2 INT (pour fonctionnement en réseau)	KIT DE COMMUNICATIONS INT-02
Contrôleur système IQ 3 INT (pour fonctionnement de secours)	SC100G-M230ROW
Onduleurs solaires	Micro-onduleurs séries IQ7, IQ8, onduleurs de chaîne PV tiers

¹¹ Selon la première éventualité. Des restrictions s'appliquent. Le texte intégral de la garantie est disponible à l'adresse <http://enphase.com/installers/resources/warranty>.

Dimensions en mm

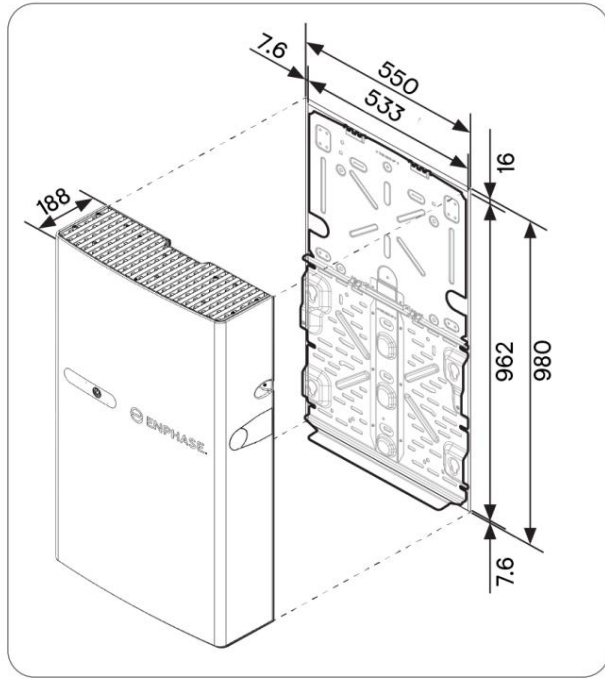

Fixation murale

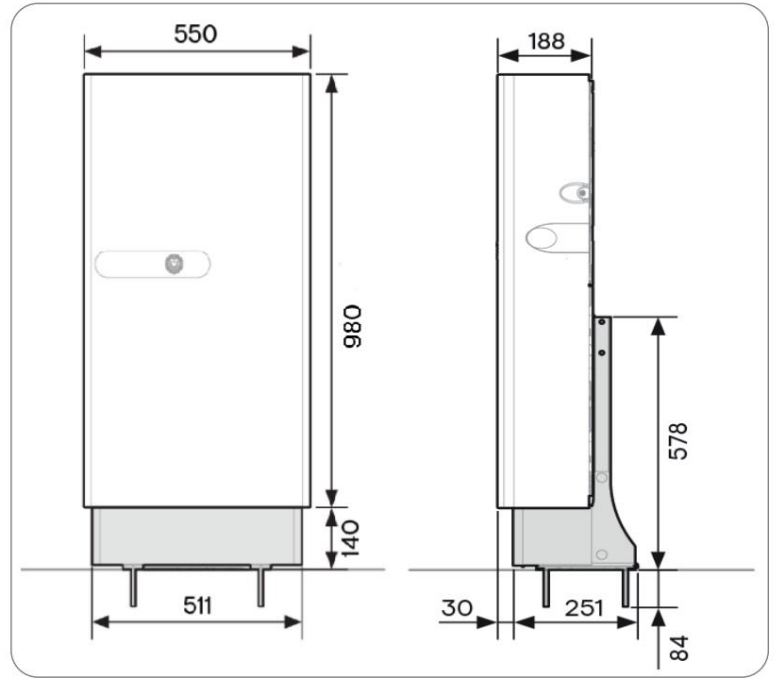

Au sol avec piédestal

Remarque concernant les produits tiers :

Tout fabricant ou importateur tiers de produits utilisés pour installer ou mettre en service des produits Enphase doit se conformer aux directives et exigences de l'UE applicables dans l'Espace économique européen (EEE). Il incombe à l'installateur de confirmer que tous ces produits sont correctement étiquetés et disposent de la documentation justificative de conformité requise.

Fabricant : Enphase Energy Inc., 47281 Bayside Pkwy., Fremont, CA, 94538, États-Unis d'Amérique, PH : +1 (707) 763-4784

Importateur : Enphase Energy NL BV, Het Zuiderkruis 65, 5215MV, 's-Hertogenbosch, Pays-Bas, PH : +31 73 3035859
Assemblé en Chine.

Historique des révisions

RÉVISION	DATE	DESCRIPTION
DSH-00477-1.0	Juin 2024	Version préliminaire.